

FORD TRUCKS 4142D EURO6

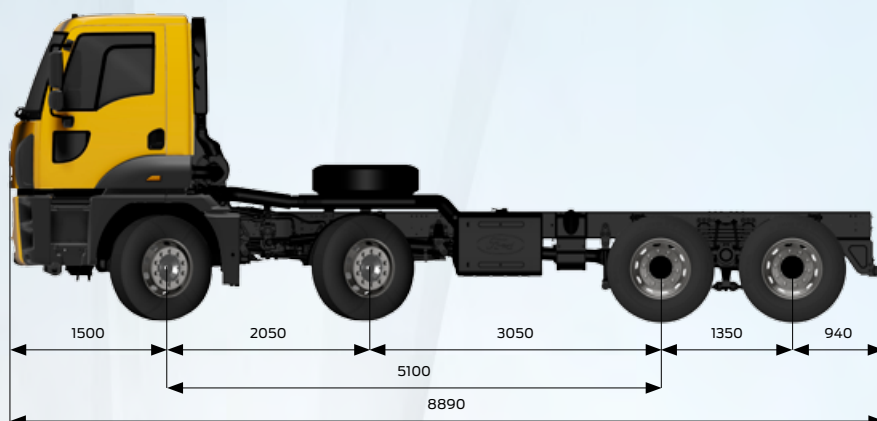

Základní parametry

| | |
|--------------|--------------------------------------|
| Typ vozidla | Stavební řada – podvozek pro sklápěč |
| Konfigurace | 8x4 |
| Emisní třída | Euro 6 |
| Kabina | Denní kabina, bez lůžka (DC) |
| Rozvor (mm) | 5100 |

Motor

| | |
|-----------------------------------|---|
| Typ | Ecotorq 12,7 l |
| Zdvihový objem (cm ³) | 12 740 |
| Vrtání x zdvih (mm) | 130 mm x 160 mm |
| Výkon | 420 koní (308,9 kW) při 1 800 ot. / min. |
| Točivý moment | 2 150 Nm při 1 000-1 300 ot. / min. |
| Kompresní poměr | 17 +/- 0,5 : 1 |
| Olejevá náplň (l) | 50 |
| Chladicí kapalina (l) | 37 (57 s intardérem) |

Převodovka

| | |
|--|----------------------------|
| Manuální převodovka / poměry (1. – 16. rychlost) | ZF 16S 2230 (13,805-0,836) |
| Automat. převodovka / poměry (1. – 12. rychlost) | ZF 12 TX 2210 (16,688-1) |
| Spojka | 430 mm, jednotoučová |

Řízení

| | |
|------------------|------------------------------------|
| Posilovač řízení | Jednookruhové řízení s posilovačem |
|------------------|------------------------------------|

Podvozek

| | |
|--------------------------------|--|
| Tloušťka rámu s vyztužením | 10 mm |
| Odolnost rámu | 500 MPa |
| Odpružení (přední / zadní) | 90 mm parabolické listové pružiny / 100 mm listové pružiny pro tandem zadních náprav |
| Nápravy hnací | S kolovými redukcemi |
| Převodové poměry hnací nápravy | 4,08 / 3,57 |
| Pneumatiky (přední / zadní) | 315/80 R 22,5 |
| Disky | 22,5 x 9, ocel |

Brzdový systém

| | |
|------------------------|--|
| Brzdy (přední / zadní) | 410 x 200, bubnové |
| Brzdový systém | Dvouokruhový, vzduchová jednotka s integrovaným odlučovačem oleje a vyhříváním |
| Výkon motorové brzdy | max. 340 kW |
| Výkon interdéru | max. 600 kW / nepřetržitě 160 kW |

Elektrovýbava

| | |
|----------------------|----------------------|
| Akumulátory | 24V, 2 x 12V, 150 Ah |
| Alternátor / startér | 130 A / 6,5 kW |

Nádrže

| | |
|--------------------|-----------|
| Palivová nádrž (l) | 315, ocel |
| Nádrž AdBlue (l) | 55 |

| Rozměry (mm) | | | | | |
|---|------------|------------|------------|------------|--------|
| Přední převis | 1 500 | | | | |
| Rozvor | 5 100 | | | | |
| Celková délka | 8 890 | | | | |
| Vzdálenost mezi 1. a 2. nápravou | 2 050 | | | | |
| Vzdálenost mezi 2. a 3. nápravou | 3 050 | | | | |
| Vzdálenost mezi 3. a 4. nápravou | 1 350 | | | | |
| Celková délka kabiny | 1 820 | | | | |
| Celková výška | 3 245 | | | | |
| Celková šířka vozidla (mimo zpětná zrcátka) | 2 540 | | | | |
| Šířka rámu | 770 | | | | |
| Zadní převis | 940 | | | | |
| Využitelná délka podvozku | 6 490 | | | | |
| Výška rámu, přední | 225 | | | | |
| Výška rámu, zadní | 285 | | | | |
| Světlá výška, přední | 547 | | | | |
| Světlá výška, zadní | 305 | | | | |
| Poloměr zatáčení | 10 640 | | | | |
| Váhy a zatížení (kg) | 1. náprava | 2. náprava | 3. náprava | 4. náprava | Celkem |
| Maximální zatížení | 7 500 | 7 500 | 13 400 | 13 400 | 39 000 |
| Hmotnost podvozku | 3 751 | 3 710 | 2 061 | 2 060 | 11 582 |
| Užitečná hmotnost | 3 749 | 3 790 | 11 339 | 11 340 | 27 418 |
| Celková hmotnost vozidla, legislativní | 7 500 | 7 500 | 9 500 | 9 500 | 32 000 |

STANDARDNÍ VÝBAVA

- Klimatizace
- Rádio / CD přehrávač
- Pomocný pohon z převodovky, bez příruby, s ovládáním z místa řidiče
- Tempomat
- Motorová brzda
- Bubnové brzdy
- Elektrická okénka
- Elektricky ovládaná a vyhřívaná zpětná zrcátka
- Elektricky nastavitelné světlomety
- Horizontálně a vertikálně stavitelný slupek volantu
- Vyhřívané, vzduchem odpružené sedadlo řidiče
- Ovládatelný vzduchový kompresor vylepšující spotřebu paliva
- Loketní opěrky
- Manuálně ovládané střešní okénko
- Stabilizátor přední nápravy
- ABS systém
- Sensor opotřebení brzdového obložení
- Imobilizér
- Centrální zámek s dálkovým ovládním, integ. v klíči
- Zpoždění zhasnutí světel při parkování
- Dálkové rozsvícení světel
- Uzávěrka diferenciálu
- Digitální tachograf

VOLITELNÁ VÝBAVA

- Automatizovaná převodovka (normální režim, terénní režim, režim vyproštění)
- Pomocný pohon z motoru, s ovládáním z místa řidiče
- Intardér
- ADR výbava
- Nízká spací kabina s jedním lůžkem
- Přídavné topení (vodní) *
- Výbava pro chladné klima s přídavným vzduchovým a vodním topením **
- Hydraulické sklápění kabiny
- Zadní okno ***
- Rozvor 4 750 mm
- Automatická kontrola trakce vozidla
- Sedadla 1 + 2 ***

* Nedostupné pro vozidla s rozvorem 4 750 mm.

** Pouze u verze s nízkou spací kabinou.

*** Nedostupné pro vozidla se spací kabinou.